

Artikelnr: 120331

Technische Werte:

| | |
|----------------------------------|----------------------|
| Lampenleistung (Nennwert): | 3 W |
| Lampenspannung: | 12 V AC/DC |
| Lichtstrom (Nennwert): | 240 lm * |
| Abstrahlwinkel: | 30° |
| Lichtstärke: | 670 cd |
| Farbtemperatur: | 5300 K |
| Farbwiedergabe: | 70 |
| Mittlere Lebensdauer (Nennwert): | 50000 h |
| Durchmesser: | 50 mm |
| Länge L: | 46 mm |
| Socket: | GU5.3 |
| Zulässige Brennlage: | u360 |
| Verpackungseinheit (St.): | 24/192 |
| Für offene Leuchten: | Ja |
| Dimmbar: | Ja |
| UV-P: | Ja |
| *: | Mittlerer Lichtstrom |



Vorteile:

- Problemloser Einsatz und Austausch von MR16 Halogen zu MR16 LED
- Bis zu 80% Energieeinsparung zu einer 20W-25W - Halogenlampe
- 50.000 Std. mittlere Lebensdauer, d.h. längere Austauschintervalle
- Verfügbar in warmweiß und tageslichtweiß in je 2 Abstrahlwinkeln für unterschiedliche Beleuchtungsanforderungen
- Dimmbar
- RoHS-konform
- Blei- und Quecksilberfrei
- Keine UV- und IR-Strahlung
- Betriebsbereit für 12V AC/DC

Einsatz:

- Stromschienenstrahler
- Einbauleuchten
- Akzentbeleuchtung
- Garten- und Wegbeleuchtung
- Vitrinen und Schaufenster
- Galerien und Museen
- Hotels

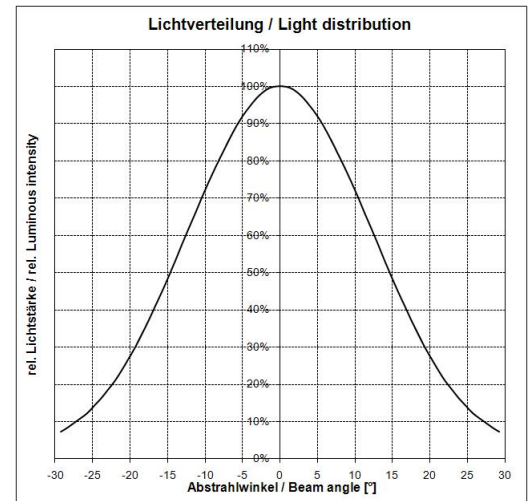
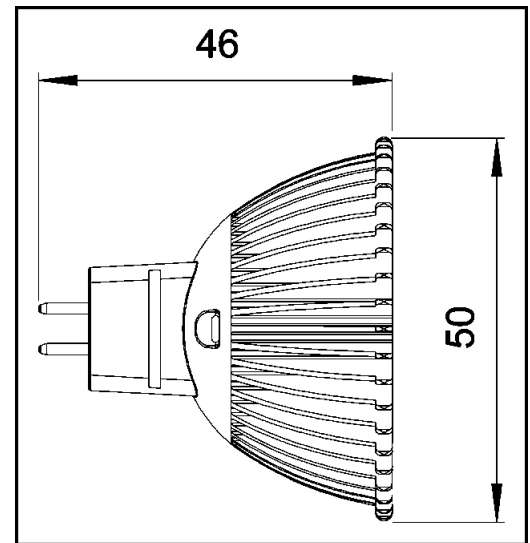

| Ø [m] | H [m] | E [lx] |
|-------|-------|--------|
| 0,54 | 1 | 670 |
| 1,07 | 2 | 168 |
| 1,61 | 3 | 74 |
| 2,14 | 4 | 42 |

Änderungen der angegebenen Werte und Toleranzen sind innerhalb der entsprechenden Normen ohne Vorankündigung möglich!